



Reneo S 350 L S14

Zentrales Stand- und Wandgerät

- Schalldruckpegel LpA bei 3 m: 26
- Wärmetauschertyp: Gegenstrom
- Abluftfilter: Coarse $\geq 60\%$ (G4)
- Zuluftfilter: ePM1 $\geq 50\%$ (F7)
- In schallgedämmtem Gehäuse
- Motortyp: EC
- Bypass: Manuell
- Steuerung: Kabelgebundenes Bedienfeld
- Gehäusematerial: EPP
- Feuchtigkeitssensor: Optional
- CO2-Sensor: Optional

	Maßeinheit	Reneo S 350 L S14
Phasen	-	1
Minimale Versorgungsspannung	V	230
Maximale Versorgungsspannung	V	230
Netzfrequenz	Hz	50/60
Nennleistung	W	213
Stromaufnahme	A	1.62
Maximaler Volumenstrom bei 50 Hz	m ³ /h	410
Schalldruckpegel LpA bei 3 m	dB(A)	26
Maximale Effizienz der Wärmerückgewinnung	%	93
Wärmetauschertyp	-	Gegenstrom
Material des Wärmetauschers	-	Polystyrol
Gewicht	kg	26
Abluftfilter	-	Coarse $\geq 60\%$ (G4)
Zuluftfilter	-	ePM1 $\geq 50\%$ (F7)
Maximale Fördermitteltemperatur	°C	40
Minimale Fördermitteltemperatur	°C	-25
Minimale Lufttemperatur der Umgebung	°C	1
Maximale Lufttemperatur der Umgebung	°C	40
Maximale Luftfeuchtigkeit der Umgebung	%	60
Schutzart	-	IP22
Motorschutzart	-	IP44

Artikelnummer	-	8106941
---------------	---	---------

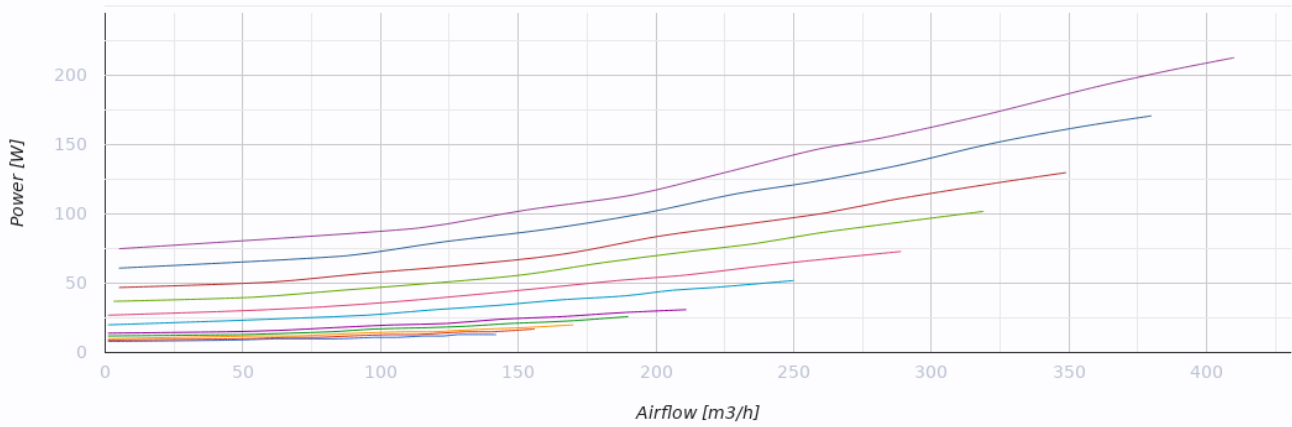
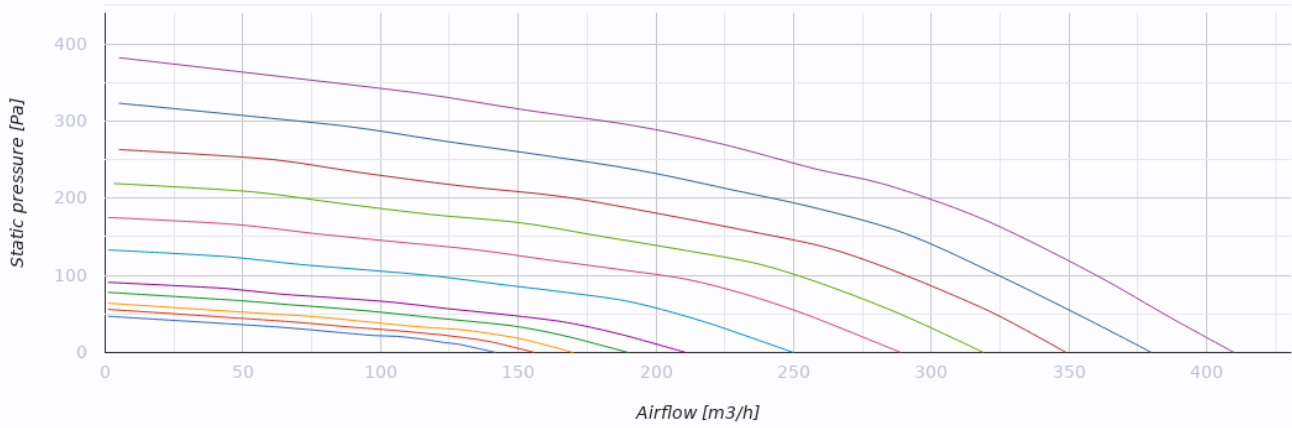

Abmessungen

Ø D	H	H1	L	L1	W	W1
160	880	939	616	230	770	355

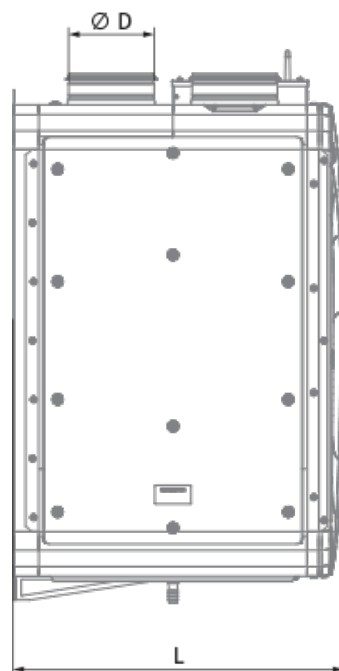
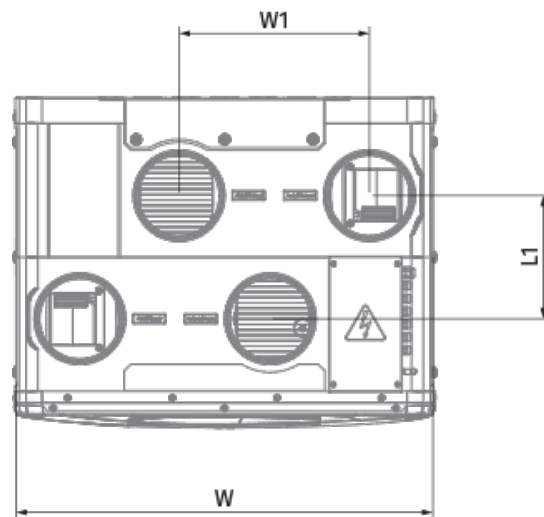
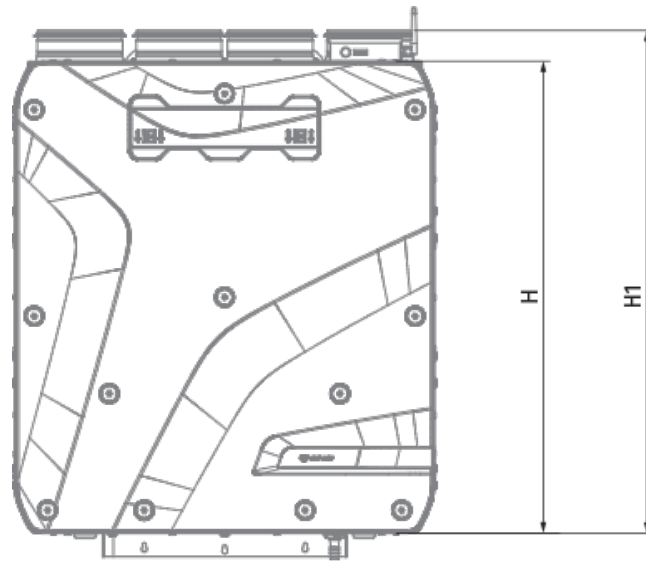

Ecodesign

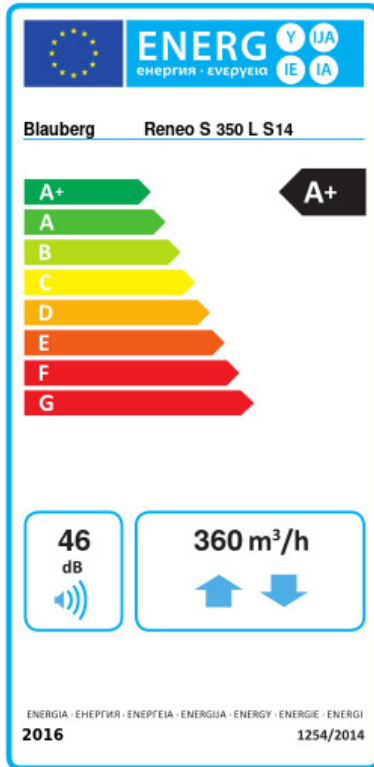

Warenzeichen	Blauberg					
Modell	Reneo S 350 L S14					
Spezifischer Energieverbrauch (SEV) (kWh/(m²/a))	Kalt	Durchschnittlich		Warm		
	-82.6	A+	-43	A+	-17.8	E
Typ des Lüftungsgeräts	Bidirektional					
Antriebsart	Drehzahlregelung					
Typ des Wärmerückgewinnungssystems	Rekuperativ					
Wärmerückgewinnungseffizienz bei Referenzvolumenstrom (%)	90					
Maximaler Luftvolumenstrom (m³/h)	360					
Elektrische Eingangsleistung (W)	213					
Referenzvolumenstrom (m³/s)	0.071					
Referenzdruckdifferenz (Pa)	50					
Spezifische Leistungsaufnahme (SPI) (W/(m³/h))	0.26					
Steuerungstypologie	Örtliche Bedarfssteuerung					
Maximale interne Leckagerate (%)	2.7					
Maximale externe Leckagerate (%)	2.7					
Anlagentyp	RVU BVU					
Schallleistungspegel (dB(A))	46					
Jährlicher Stromverbrauch (JSV) (kWh/a)	Kalt	Durchschnittlich		Warm		
	720	183		138		
Jährliche Einsparung an Heizenergie (JEH) (kWh/a)	Kalt	Durchschnittlich		Warm		
	9181	4693		2122		



Zubehör

Sonstiges

Produktname	Foto	Beschreibung
SFK 20x32		Hydraulischer Siphon zur Kondensatableitung

Schalldämpfer



Produktname	Foto	Beschreibung
-------------	------	--------------

SD 160/600		Schalldämpfer
SD 160/900		Schalldämpfer
SD 160/1200		Schalldämpfer



Lüftungszubehör

Produktname	Foto	Beschreibung
VKA 160		Verschlussklappen

Sensoren

Produktname	Foto	Beschreibung
CD-1		CO2-Sensoren
CD-2		CO2-Sensoren
FS2		

Sonstiges Zubehör

Produktname	Foto	Beschreibung
FP 496x150x60 ePM1 60 % (F7)		Panelfilter F7
FP 496x150x60 Coarse 90 % (G4)		Panelfilter G4

Elektrische Stellantriebe

Produktname	Foto	Beschreibung
Belimo TF230		Elektrischer Stellantrieb