

## **DIE LÜFTUNGSANLAGE MIT WÄRMERÜCKGEWINNUNG**



**KOMFORT Ultra L 250-H**  
**KOMFORT Ultra S 250-H**  
**KOMFORT Ultra L 250-E**  
**KOMFORT Ultra S 250-E**

**DE** **BETRIEBSANLEITUNG**

**INHALT**

Sicherheitsvorschriften .....	3
Verwendungszweck .....	5
Lieferumfang .....	5
Bezeichnungsschlüssel .....	5
Technische Daten .....	6
Bauart und Funktionsweise .....	7
Montage und Betriebsvorbereitung .....	8
Netzanschluss .....	12
Wartungshinweise .....	14
Störungsbehebung .....	16
Lagerungs- und Transportvorschriften .....	17
Herstellergarantie .....	18
Abnahmeprotokoll .....	19
Verkäuferinformationen .....	19
Montageprotokoll .....	19
Garantiekarte .....	19

Die vorliegende Betriebsanleitung gilt als wichtigstes Dokument für den Betrieb und richtet sich an Fach- und Wartungskräfte sowie Betriebspersonal. Die Betriebsanleitung enthält Informationen zu Verwendungszweck, technischen Daten, Funktionsweise sowie Montage des Geräts KOMFORT Ultra S/L 250-H/E und allen seinen Modifikationen.

Fach- und Wartungskräfte sollten eine Ausbildung im Bereich Lüftung absolviert haben und müssen die Arbeiten in Übereinstimmung mit den geltenden lokalen Arbeitssicherheitsbestimmungen, Baunormen und Standards durchführen.

Die in dieser Betriebsanleitung angegebenen Informationen gelten zum Zeitpunkt der Abfassung des Dokuments als richtig.

Um aktuelle technische Entwicklungen umzusetzen, behält sich das Unternehmen das Recht vor, jederzeit Änderungen in Bauweise, technischen Eigenschaften und Lieferumfang des Geräts vorzunehmen. Kein Teil dieser Publikation darf ohne vorherige schriftliche Genehmigung des Unternehmens in irgendeiner Weise reproduziert, übertragen, in einem Informationssystem gespeichert oder in andere Sprachen übersetzt werden.

## SICHERHEITSVORSCHRIFTEN

- Lesen Sie die vorliegende Betriebsanleitung vor der Montage des Geräts aufmerksam durch!
- Bei Montage und Betrieb des Geräts sind die Anforderungen der vorliegenden Betriebsanleitung sowie die länderspezifisch geltenden elektrischen Vorschriften, Gebäude- und Brandschutzstandards genau einzuhalten.
- Die Warnungen in der Betriebsanleitung sind ernst zu nehmen, da diese wesentliche Sicherheitshinweise enthalten.
- Nichteinhaltung der Vorschriften und Vorsichtsmaßnahmen kann zu Personenschäden oder Beschädigung des Geräts führen.
- Nach aufmerksamem Lesen der Betriebsanleitung ist diese während der gesamten Lebensdauer des Geräts aufzubewahren.
- Im Falle einer Übergabe der Gerätebedienung an eine andere Person ist dafür zu sorgen, dass diese Betriebsanleitung ausgehändigt wird.

### EINBAU- UND BETRIEBSVORSCHRIFTEN FÜR DAS GERÄT



- Das Gerät ist vor allen Montagearbeiten vom Stromnetz zu trennen.



- Das Gerät ist vorsichtig auszupacken.



- Eine sichere Erdung der Anlage ist zu gewährleisten!



- Bei der Montage des Geräts sind die elektrischen Sicherheitsvorschriften genau zu beachten!



- Unbefugte Veränderungen des Netzkabels sind nicht gestattet.
- Das Netzkabel nicht verbiegen.
- Das Netzkabel nicht beschädigen. Keine Gegenstände auf dem Netzkabel ablegen.



- Das Netzkabel ist von Heizvorrichtungen oder anderen Wärmequellen fernzuhalten.

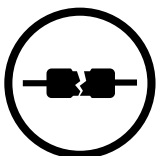

- Zum Anschluss an das Stromnetz keine beschädigten Komponenten oder beschädigten Stromleitungen verwenden.

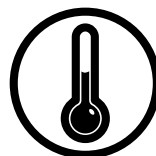

- Das Gerät nicht außerhalb der angegebenen Temperaturbereiche betreiben.
- Das Gerät nicht in einer aggressiven und explosionsgefährlichen Umgebung betreiben.



- Die Steuereinrichtungen nie mit nassen Händen anfassen!
- Vor Wartungsarbeiten am Gerät die Hände trocknen.

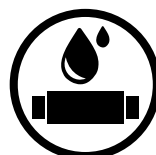

- Das Gerät nicht mit Wasser reinigen.
- Die elektrischen Teile vor Wassereintritt schützen.



- Das Gerät darf nicht von Kindern betrieben werden.



- Feuer- und explosionsgefährliche Stoffe sind vom Gerät fernzuhalten!

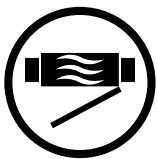

- Das Gerät nicht während des Betriebs öffnen.



- Das Lüftungsrohr bei Betrieb des Geräts nie abdecken.

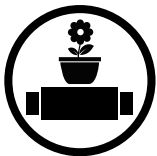

- Nicht auf das Gerät setzen und keine Gegenstände darauf ablegen!

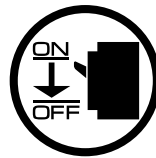

- Vor allen Wartungsarbeiten ist das Gerät vom Stromnetz zu trennen.



- Bei Geräuschen oder Rauchentwicklung das Gerät sofort von der Stromversorgung trennen und den Kundendienst kontaktieren.



- Aus dem Gerät ausströmende Luft nicht auf Feuerquellen richten.



- Bei Dauerbetrieb des Geräts regelmäßig die Sicherheit der Montageverbindungen überprüfen.

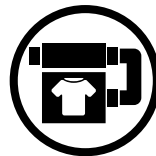

- Das Gerät nur bestimmungsgemäß verwenden!



**NACH ABLAUF DER LEBENSDAUER IST DAS GERÄT GETRENNT ZU ENTSORGEN.  
DAS GERÄT DARF NICHT ALS UNSORTIERTER STÄDTISCHER ABFALL  
ENTSORGT WERDEN.**

**VERWENDUNGSZWECK**

Dank der Wärmerückgewinnung und ihrer energiesparenden Eigenschaften ist das Gerät eines der entscheidenden Elemente für den energieeffizienten, modernen Hausbau.

Das Gerät ist für den kontrollierten Luftwechsel in Einfamilienhäusern, Büros, Hotels, Cafés, Konferenzsälen und anderen Wohn- und Gewerberäumen bestimmt. Es dient der Wärmerückgewinnung aus der Abluft zur Erwärmung der Zuluft.

Das Gerät eignet sich nicht für die Lüftung von Schwimmbädern, Saunen, Gewächshäusern, Sommergärten und anderen feuchten Räumlichkeiten.

Das Gerät ist für Dauerbetrieb bei permanenter Stromversorgung ausgelegt.

Das Fördermedium darf keine explosiven und brennbaren Stoffe, chemischen Dämpfe, klebrigen Stoffe, Faserstoffe, Staub-, Ruß-, Ölpartikel und anderen schädlichen Substanzen wie Gifte, Krankheitserreger, usw. enthalten.



**DAS GERÄT DARF NICHT VON KINDERN, KÖRPERLICH ODER GEISTIG BEEINTRÄCHTIGTEN SOWIE UNQUALIFIZIERTEN PERSONEN BEDIENT WERDEN. ZU MONTAGE UND ANSCHLUSS DES GERÄTS SIND NUR FACHKRÄFTE NACH ENTSPRECHENDER EINWEISUNG ZUGELASSEN. DAS GERÄT MUSS SO ANGEBRACHT WERDEN, DASS KINDER KEINEN ZUGANG ZUM GERÄT HABEN.**

**LIEFERUMFANG**

Name	Anzahl
Lüftungsanlage	1 St.
Betriebsanleitung	1 St.
Bedienfeld	1 St.
Ablaufstutzen	1 St.
Befestigungssatz	1 St.
Verpackung	1 St.

**BEZEICHNUNGSSCHLÜSSEL**

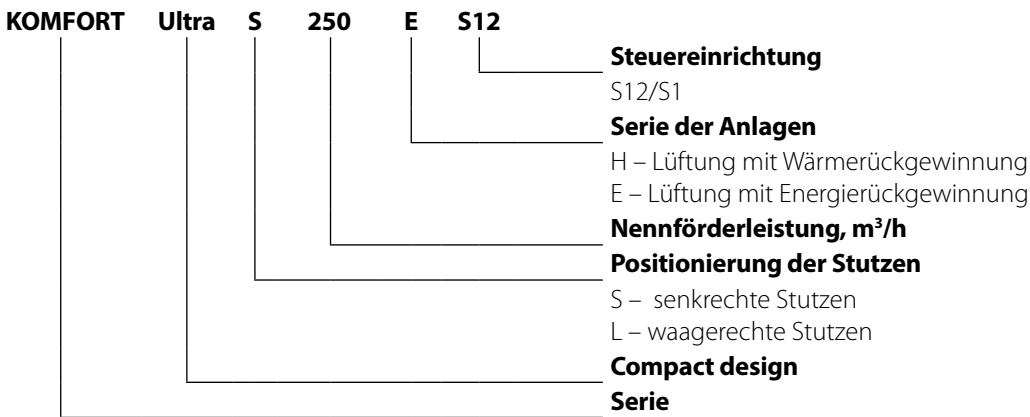

**TECHNISCHE DATEN**

Die Lüftungsanlage ist in geschlossenen Räumen bei Temperaturen von +1 °C bis +40 °C und einer relativen Luftfeuchtigkeit von maximal 80 % einsetzbar.

Die Taupunkttemperatur der beförderten Luft muss 2-3 °C unter der Temperatur der Gehäuseoberfläche liegen, damit sich kein Kondensat im Inneren des Gehäuses bilden kann.

Das Gerät gehört zu den elektrischen Anlagen der Klasse I.

Schutzart gegen Eindringen von Fremdkörpern und Wassereintritt:

- IP22 für die montierte Lüftungsanlage,
- IP44 für die Motoreinheiten.

Die Bauweise des Geräts wird ständig weiterentwickelt und optimiert, weshalb einige Modelle von der Beschreibung in dieser Betriebsanleitung abweichen können.

Modell	KOMFORT Ultra S/L 250-H	KOMFORT Ultra S/L 250-E
Versorgungsspannung der Anlage, V/50 (60) Hz	1~ 230	
Max. Leistungsaufnahme der Anlage, W	126	
Max. Stromaufnahme der Lüftungsanlage, A	0.6	
Max. Förderleistung, m <sup>3</sup> /h	260	
Drehzahl, min <sup>-1</sup>	2700	
Schalldruckpegel @ 3 m, dBA	28-47	
Fördermitteltemperatur, °C	von -25 bis +40	
Isolierung	20 mm Mineralwolle	
Abluftfilter	G4	
Zuluftfilter	G4 (F8 PM2.5 81 %)*	
Rohranschlussdurchmesser, mm	Ø 125	
Gewicht, kg	26	25
Effizienz der Wärmerückgewinnung, %	von 55 bis 78	von 52 bis 73
Effizienz der Feuchterückgewinnung, %		von 27 bis 45
Wärmetauschertyp	Kreuzstrom	
Material des Wärmetauschers	Polystyrol	Enthalpie

\*Option

**AUßENABMESSUNGEN DER LÜFTUNGSANLAGE, mm**

KOMFORT Ultra S 250-H/E

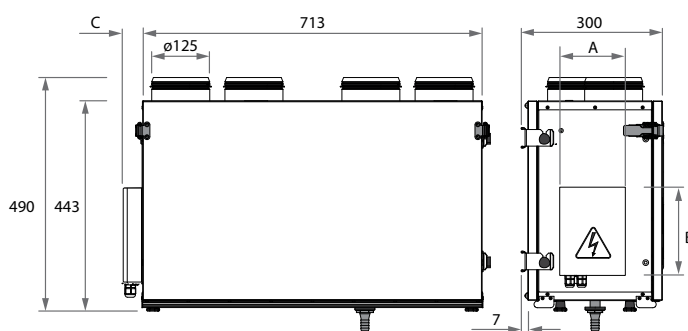

KOMFORT Ultra L 250-H/E

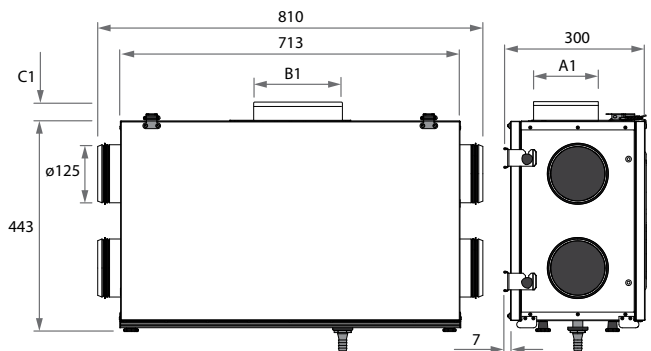

Modell	A	A1	B	B1	C	C1
KOMFORT Ultra S 250-H/E	139	-	186	-	43	-
KOMFORT Ultra L 250-H/E	-	139	-	186	-	43

**BAUART UND FUNKTIONSWEISE**

Funktionsweise der Lüftungsanlage: die warme, verbrauchte Abluft gelangt aus dem Raum in die Lüftungsanlage, wird im Abluftfilter gereinigt und strömt durch den Wärmetauscher. Anschließend wird sie durch den Abluftventilator über das Fortluftrohr ins Freie geführt.

Die kalte, frische Außenluft wird im Zuluftfilter gereinigt, strömt durch den Wärmetauscher und wird vom Zuluftventilator weiter in den Raum geleitet.

Im Wärmetauscher wird die Wärme aus der warmen Abluft auf die kalte Außenluft übertragen.

Die Wärmerückgewinnung minimiert Wärmeverluste in der kalten Jahreszeit und spart somit Heizkosten.

**FUNKTIONSWEISE DER LÜFTUNGSANLAGE**

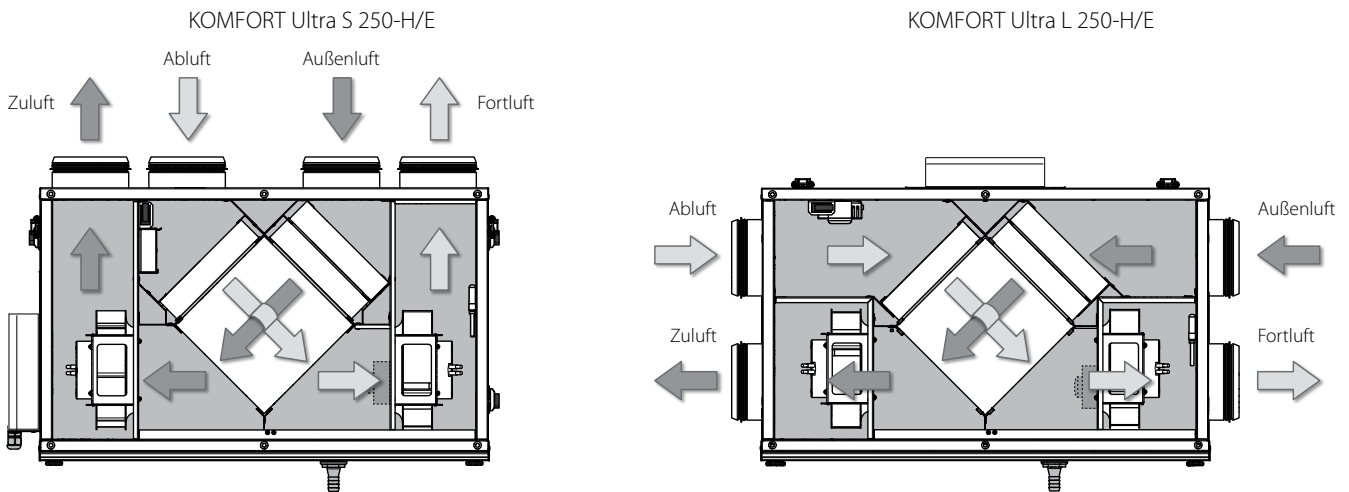

**Frostschutz**

Für den Frostschutz des Wärmetauschers ist die Anlage mit einem Temperatursensor oder Thermostat (je nach Modell) versehen. Der Temperatursensor befindet sich im Fortluftkanal nach dem Wärmetauscher.

Bei Vereisungsgefahr (Fortlufttemperatur hinter dem Wärmetauscher beträgt +3 °C) schaltet sich der Zuluftventilator ab, der Abluftventilator läuft weiter und der Wärmetauscher wird von der warmen Abluft aufgewärmt.

Bei Vorhandensein eines Thermostats kann über den Temperaturregler die entsprechende Temperatur eingestellt werden.

**BAUART DER LÜFTUNGSANLAGE**

**KOMFORT Ultra S 250-H/E**

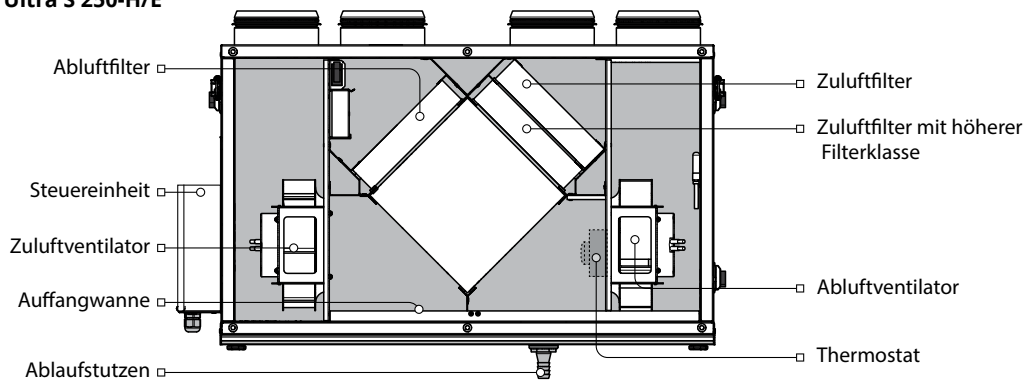

**KOMFORT Ultra L 250-H/E**

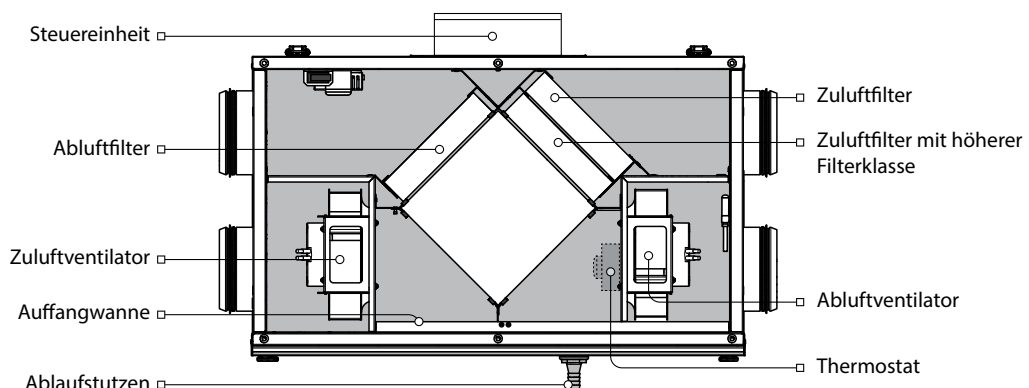

## MONTAGE UND BETRIEBSVORBEREITUNG



**LESEN SIE DIE VORLIEGENDE BETRIEBSANLEITUNG VOR DER MONTAGE DES GERÄTS AUFMERKSAM DURCH!**



**MONTAGEARBEITEN AN DER LÜFTUNGSANLAGE DÜRFEN NUR DURCH GESCHULTES FACHPERSONAL UND UNTER VERWENDUNG DER ERFORDERLICHEN WERKZEUGE UND MATERIALIEN VORGENOMMEN WERDEN!**

Die Lüftungsanlage muss so angebracht werden, dass ein ausreichender Zugang zur Lüftungsanlage für Wartungs- und Reparaturarbeiten gewährleistet ist. Der Montageort muss so gewählt werden, dass ein ungehindertes Öffnen der Wartungsklappe möglich ist. Um eine optimale Leistung zu erreichen und einen Luftwiderstand infolge von Turbulenzen im Luftstrom zu minimieren, verbinden Sie auf beiden Seiten gerade Luftrohrstücke mit den Stutzen.

Minimale Länge der geraden Luftrohrstücke:

- 1 x Rohrdurchmesser auf der Ansaugseite (Außenluft und Abluft)
- 3 x Rohrdurchmesser auf der Auslassseite (Zuluft und Fortluft)

Wenn die Lüftungsrohre an einem oder mehreren Stutzen der Lüftungsanlage fehlen oder zu kurz sind, schützen Sie die innenliegenden Teile der Lüftungsanlage mit einem Gitter oder einer anderen Schutzvorrichtung mit einer Maschenweite von max. 12,5 mm vor dem Eindringen von Fremdkörpern.

Die Lüftungsanlage ist an eine ebene Wand zu montieren. Die Montage der Lüftungsanlage an eine unebene Oberfläche führt zu einer Verformung des Gehäuses und Betriebsstörungen der Lüftungsanlage.

Die Anlage ist für die Montage an eine waagerechte Ebene oder eine Wand mit einem Montagewinkel vorgesehen, welcher mit 3 Schrauben und Dübeln befestigt wird (nicht im Lieferumfang enthalten).

### WANDMONTAGE DER ANLAGE

**Warnung! Die Deckenmontage ist nur für Anlagen KOMFORT Ultra S/L 250-E.**

1. Bei der Wahl des Montageortes sind die minimal zulässigen Abstände zur Anlage zu berücksichtigen.

KOMFORT Ultra S 250-H/E

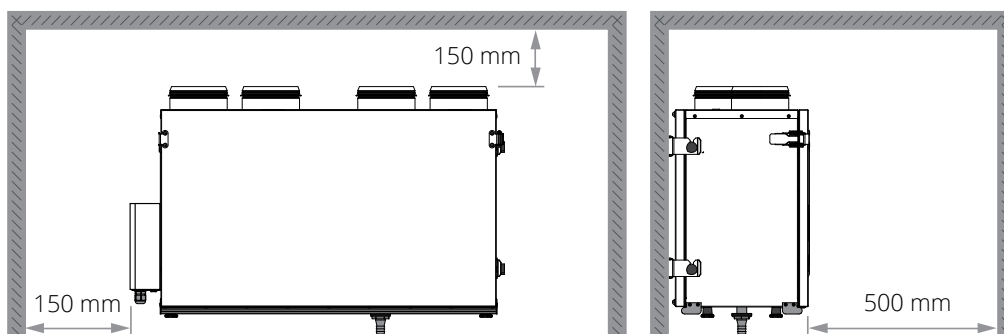

KOMFORT Ultra L 250-H/E

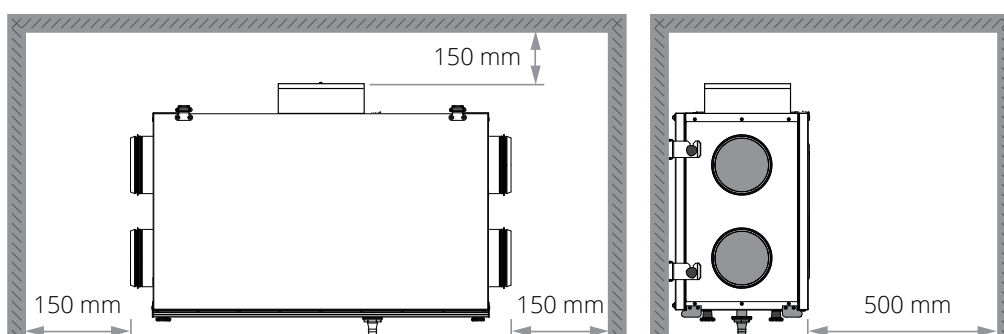

2. Die Montagewinkel an der Wand oder Decke befestigen. Bei der Anbringung der Montagewinkel das Wandmaterial und das Gewicht der Lüftungsanlage berücksichtigen.



Warnung! Die Deckenmontage ist nur für Anlagen mit einem Wärmetauscher aus polymerisiertem Zellstoff vorgesehen.

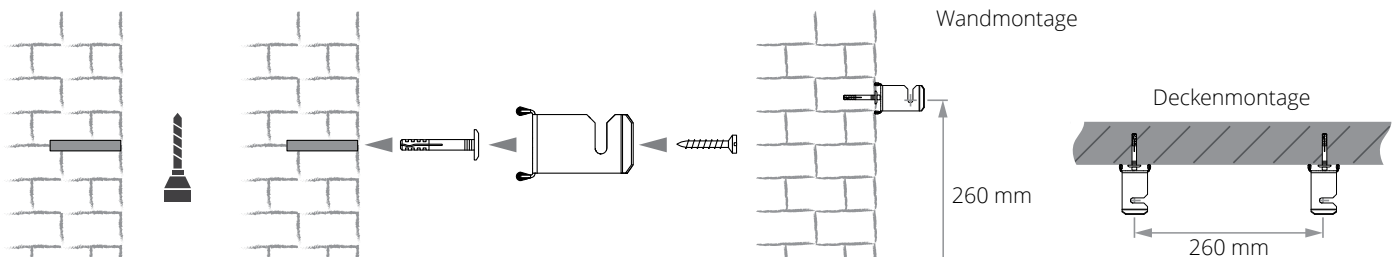

3. Die Anlage auf den Winkeln befestigen und die Handschrauben an den Montagewinkeln festziehen.

Befestigung an der Wand mit Montagewinkeln

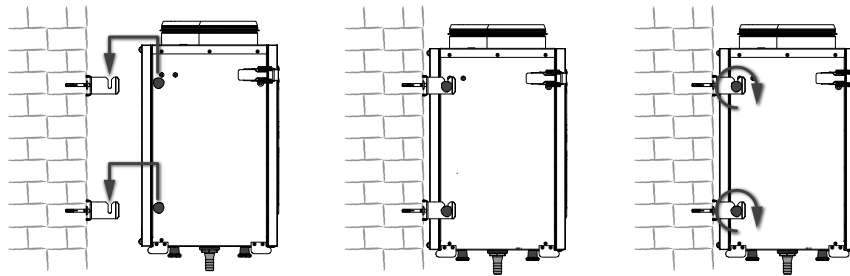

Befestigung an der Decke mit Montagewinkeln

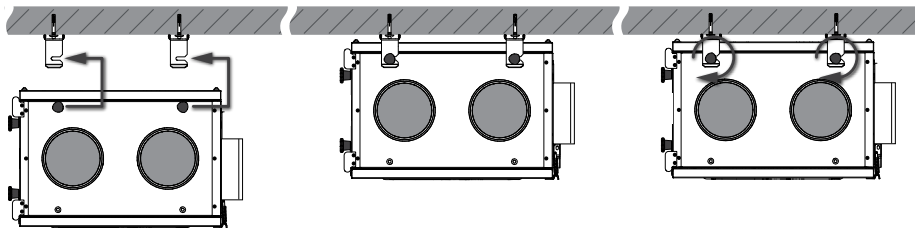

**DECKENMONTAGE MIT L-FÖRMIGEN WINKELN (NUR FÜR DIE KOMFORT Ultra S/L 250-E ANLAGEN)**

Bei Verwendung der L-förmigen Winkel kann man die Anlage nahe an der Decke oder über Gewindestangen montieren.

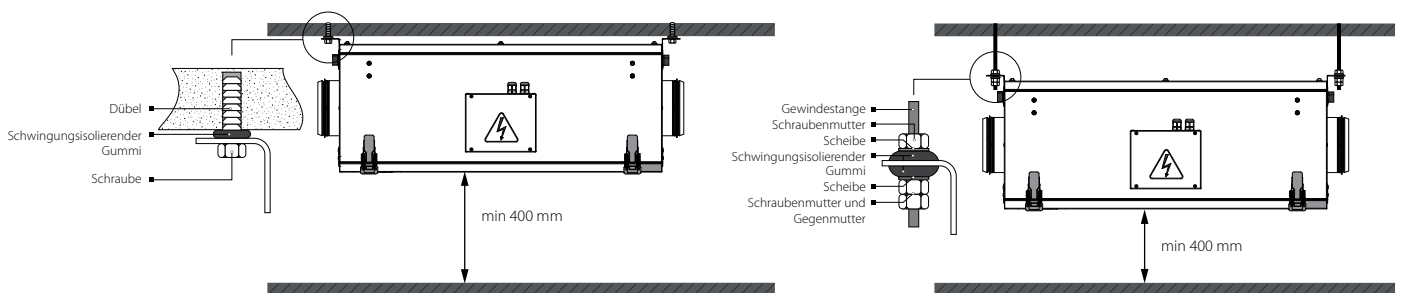

**BODENMONTAGE DER ANLAGE**

Stellen Sie die Anlage in einer minimalen Höhe von 150 mm auf die dafür vorbereiteten Dämpfer, um einen ausreichenden Zugang für den Anschluss des Ablaufstutzens an den Siphon und die Montage des Ablaufsystems zu gewährleisten.

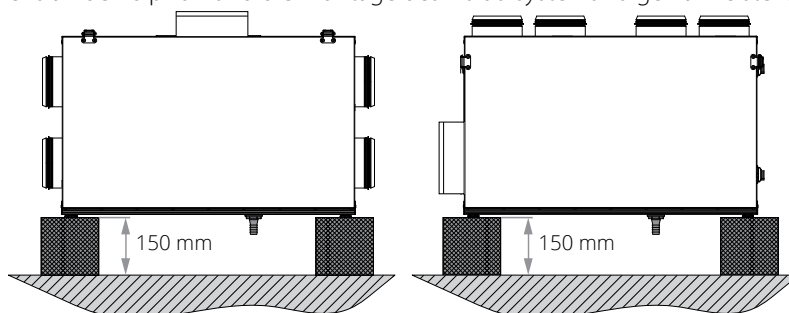

**WECHSEL DER WARTUNGSSEITE**

Stellen Sie sicher, dass Sie die Wartungsseite richtig gewählt haben. Die Position der Anlage sollte einen ungehinderten Zugang zur Wartungsklappe ermöglichen.

KOMFORT Ultra S 250-H/E (linksseitige Ausführung)

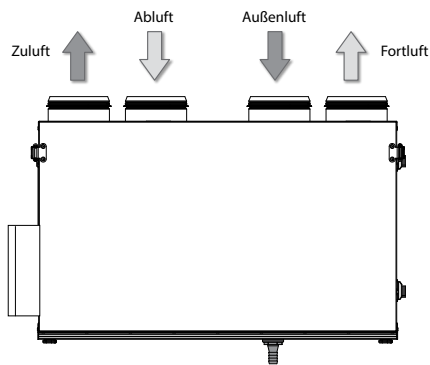

KOMFORT Ultra S 250-H/E (rechtsseitige Ausführung)

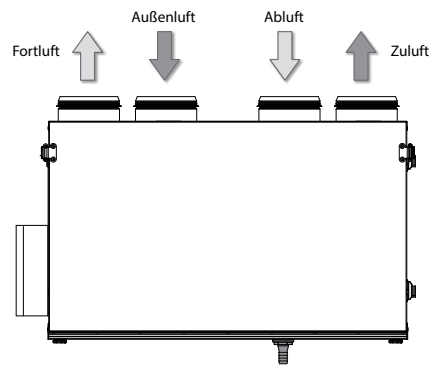

KOMFORT Ultra L 250-H/E (linksseitige Ausführung)

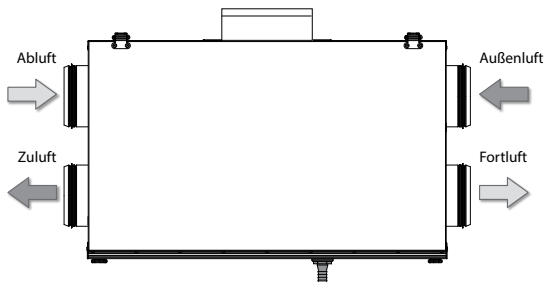

KOMFORT Ultra L 250-H/E (rechtsseitige Ausführung)

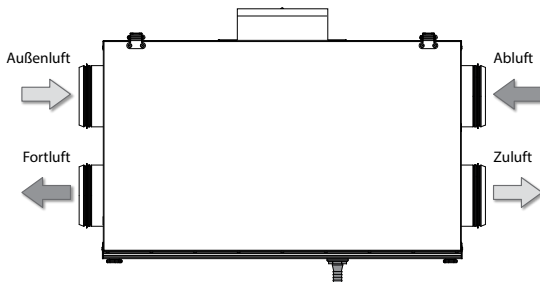

1. Öffnen Sie die Verriegelungen und öffnen Sie die Wartungsklappe der Lüftungsanlage. Nehmen Sie die Wartungsklappe ab und lösen Sie die Verriegelungen. Trennen Sie den Endschalter und entfernen Sie ihn aus der Öffnung im Stutzen.

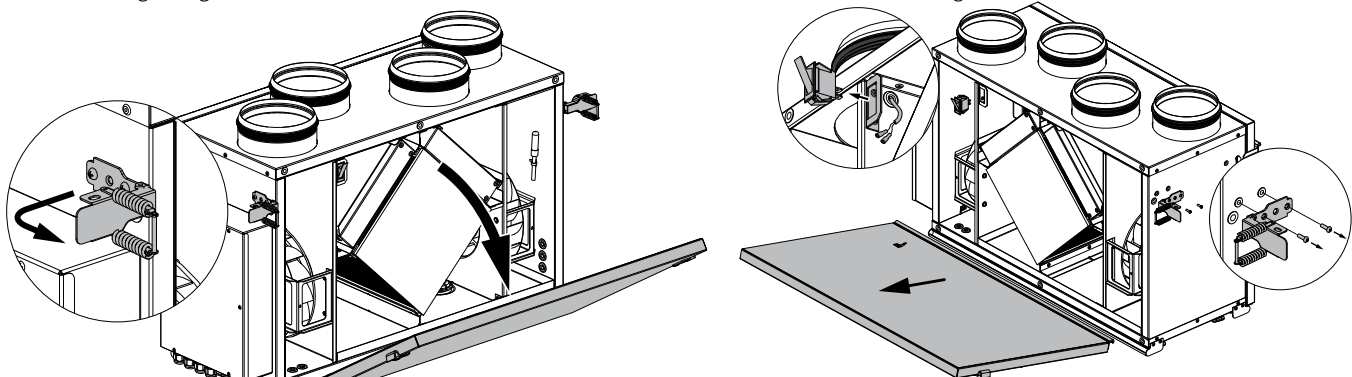

2. Drehen Sie die vier Schrauben heraus und entfernen Sie die Montagewinkel. Drehen Sie anschließend die sechs Schrauben aus der hinteren Wand heraus. Montieren Sie die Rückseite der Wartungsklappe an der Gegenseite der Anlage.

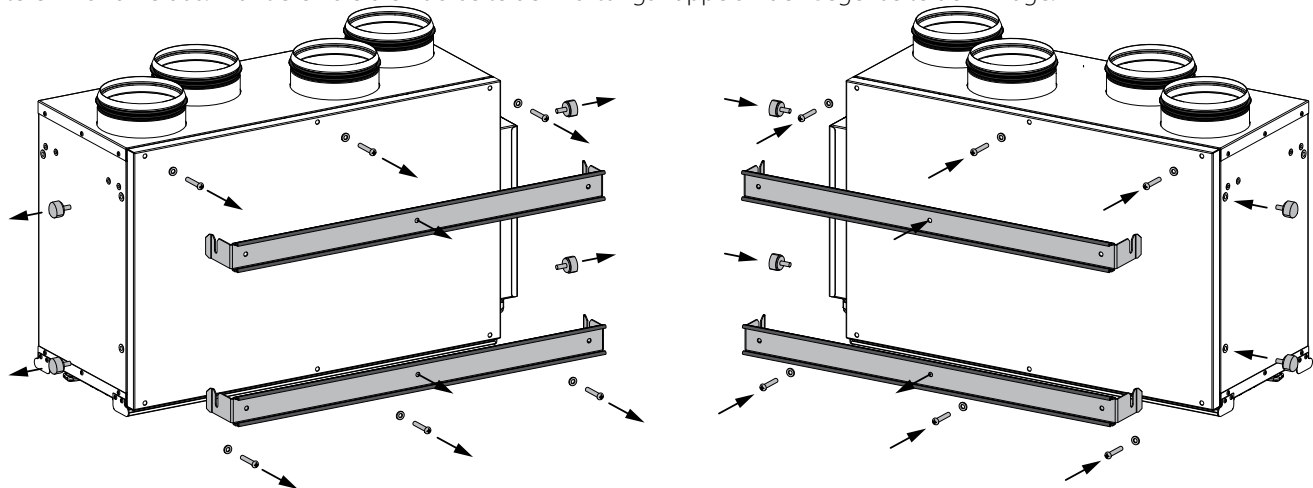

3. Montieren Sie den Endschalter, die Verriegelungen und die Wartungsklappe auf der gegenüberliegenden Seite der Anlage.

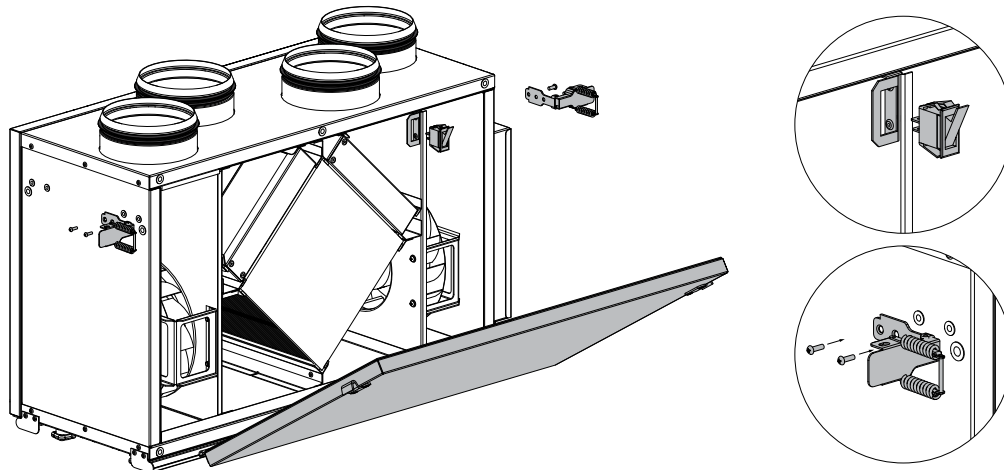

Der Wechsel der Wartungsseite ist am Beispiel der Anlage KOMFORT Ultra S 250-H/E gezeigt.  
Für die Anlage KOMFORT Ultra L 250-H/E wird der Wechsel der Wartungsseite auf die gleiche Weise durchgeführt.

### **ANSCHLUSS DES ABLAUFSYSTEMS (NUR FÜR DIE ANLAGEN KOMFORT ULTRA S/L 250-H)**

Die Anlage KOMFORT Ultra S/L 250-E ist mit einem Enthalpie-Wärmetauscher ausgestattet, der keine Kondensatableitung benötigt. Die Öffnung für den Ablaufstutzen befindet sich unterhalb der Anlage. Entnehmen Sie den Stopfen, öffnen Sie die Wartungsklappe und setzen Sie den Ablaufstutzen aus dem Lieferumfang in die Öffnung ein. Verbinden Sie anschließend den Stutzen mit dem Abwassersystem über das Siphon-Set (als Zubehör erhältlich).

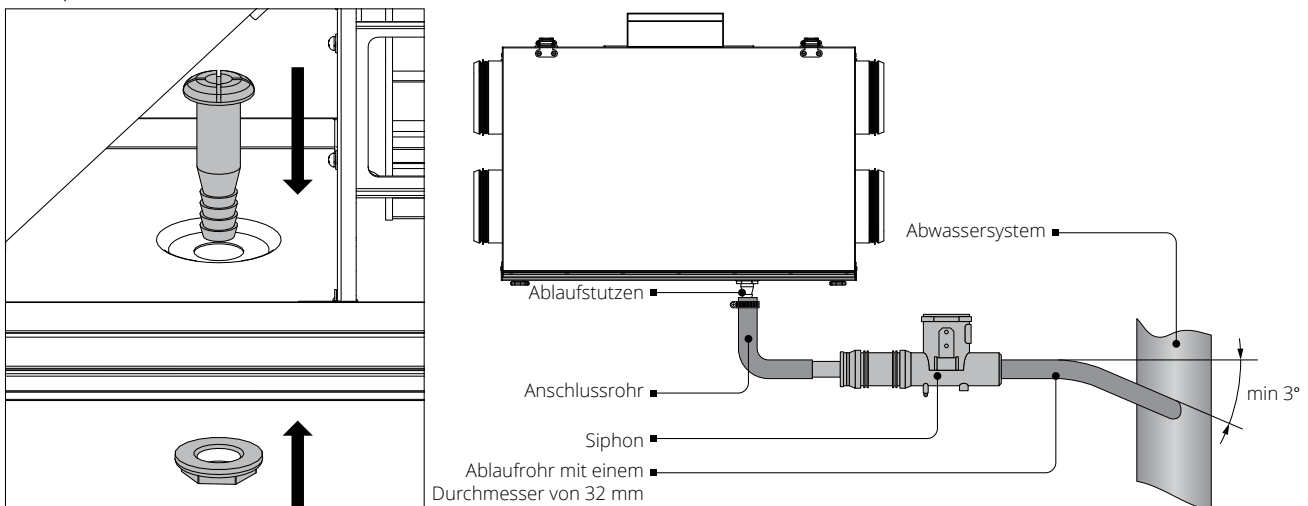

## NETZANSCHLUSS



**DAS GERÄT IST VOR ALLEN ARBEITEN VOM STROMNETZ ZU TRENNEN!  
ELEKTRISCHE ANSCHLÜSSE DÜRFEN NUR VON EINER AUTORISIERTEN FACHKRAFT  
DURCHFÜHRT WERDEN!  
DIE ELEKTRISCHEN ECKDATEN DES GERÄTS SIND AUF DEM HERSTELLER-ETIKETT  
ANGEFÜHRT.**



**DAS STROMKABEL NICHT IN UNMITTELBARER NÄHE PARALLEL  
ZU EINEM STEUERKABEL DES BEDIENFELDS VERLEGEN!  
DAS ÜBERSCHÜSSIGE KABEL DES BEDIENFELDES BEIM  
VERLEGEN NICHT ZUSAMMENROLLEN!**



Schließen Sie die Anlage an ein Einphasenwechselstromnetz mit einer Spannung von 230 V und einer Frequenz 50 (60) Hz über ein Stromkabel mit einem Schutzkontakt-Stecker an.

Die Lüftungsanlage über einen externen, in die Hausverkabelung integrierten Leitungsschutzschalter QF mit einem elektromagnetischem Auslöser an das Stromnetz anschließen. Der Auslösestrom des Leitungsschutzschalters muss die Stromaufnahme der Lüftungsanlage überschreiten (siehe Technische Daten).

### EXTERNE SCHALTUNG FÜR DEN REGLER S1

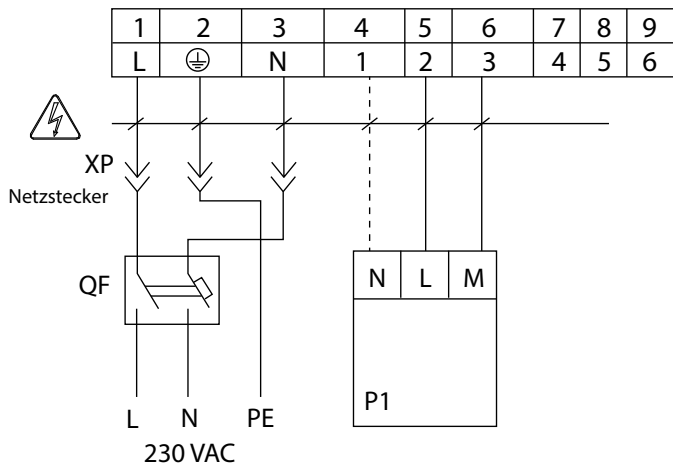

— STROMSCHLAGEFAHR!

Bezeichnung	Name	Leitertyp
P1	Externes Bedienfeld	2 x 0,75 mm <sup>2</sup> (3 x 0,75 mm <sup>2</sup> )

\* Wählen Sie den Leiter je nach Anschlussstyp

**EXTERNE SCHALTUNG FÜR DAS BEDIENFELD S12**

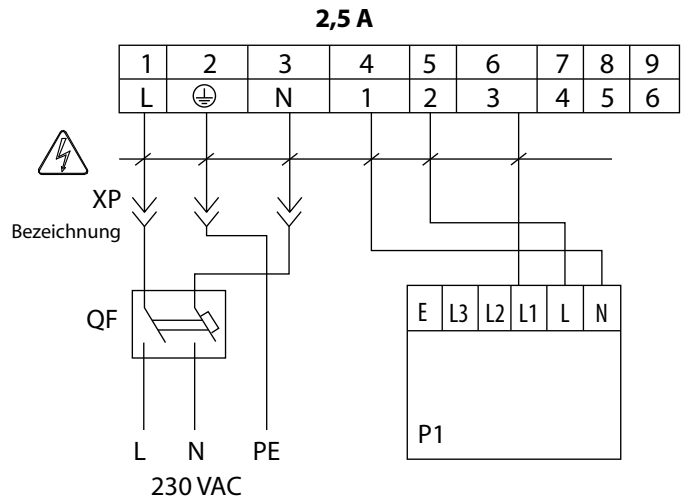
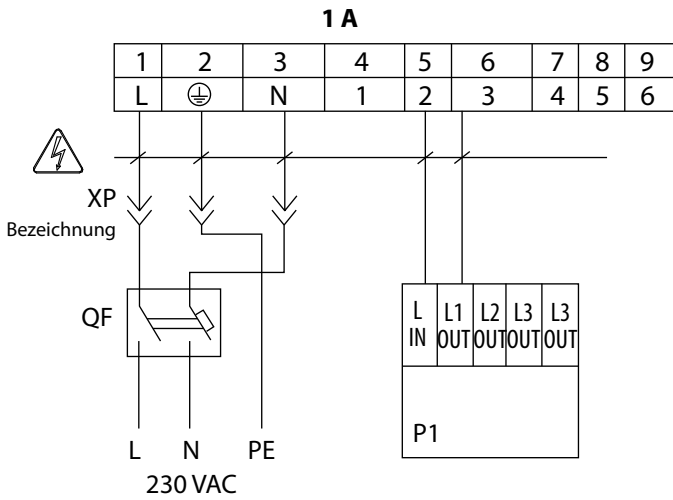

—STROMSCHLAGEGFAHR!

—STROMSCHLAGEGFAHR!

Bezeichnung	Name	Leitertyp
P1	Externes Bedienfeld	2 x 0,75 mm <sup>2</sup>

Bezeichnung	Name	Leitertyp
P1	Externes Bedienfeld	3 x 0,75 mm <sup>2</sup>

**WARTUNGSHINWEISE****DAS GERÄT IST VOR ALLEN ARBEITEN VOM STROMNETZ ZU TRENNEN.**

Die Wartungsarbeiten 3–4-mal pro Jahr durchführen. Die Wartung der Lüftungsanlage umfasst regelmäßige Reinigung und andere Arbeiten:

**1. Die Wartungsarbeiten 3–4-mal pro Jahr durchführen**

Verschmutzte Filter erhöhen den Luftwiderstand und vermindern den Zuluftvolumenstrom. Reinigen Sie die Filter nach Bedarf, aber mindestens 3–4-mal im Jahr. Die Reinigung mit einem Staubsauger ist zulässig. Nach der zweiten Reinigung die Filter wechseln. Kontaktieren Sie für Ersatzfilter den Händler. Das Austauschen der Filter ist in Abb. 15 gezeigt.

1. Öffnen Sie die Verriegelungen.
2. Öffnen Sie die Tür.
3. Entnehmen Sie die Filter.

**2. Pflege der Ventilatoren (1-mal pro Jahr)**

Auch wenn Sie die Filter regelmäßig reinigen, kann etwas Staub in die Ventilatoren gelangen und die Förderleistung der Lüftungsanlage vermindern.

Die Reinigung erfolgt mit einem trockenen weichen Lappen oder einer Bürste.

Um eine Beschädigung des Laufrads zu vermeiden ist die Reinigung mit Wasser, scheuernden Reinigungsmitteln, Lösungsmitteln oder scharfen Gegenständen nicht gestattet.

**3. Pflege des Wärmetauschers (1-mal pro Jahr)**

Auch bei regelmäßiger Wartung am Filter können Staubpartikel auf den Wärmespeicher gelangen. Der Wärmespeicher bedarf regelmäßiger Reinigung zur Erhaltung der hohen Effizienz der Wärmerückgewinnung. Den Wärmetauscher aus der Lüftungsanlage herausziehen und mit einer warmen und milden Reinigungslösung abwaschen. Den trockenen Wärmetauscher wieder in die Lüftungsanlage einsetzen.

Das Entnehmen der Filter und des Wärmetauschers ist in Abb. 16 gezeigt.

1. Öffnen Sie die Verriegelungen und nehmen Sie die untere Abdeckung ab.
2. Öffnen Sie die Tür.
3. Entnehmen Sie den Wärmetauscher.

**4. Pflege des Kondensatablaufsystems (1-mal pro Jahr)**

Das Kondensatablaufsystem kann durch Fremdkörper aus der Abluft verschmutzt werden. Befüllen Sie die Auffangwanne unter der Anlage mit Wasser, um das Funktionieren des Kondensatablaufsystems zu prüfen. Reinigen Sie bei Bedarf den Siphon und das Ablaufrohr von Fremdkörpern.

**5. Zuluftkontrolle (2-mal pro Jahr)**

Das Eindringen von Laub und anderen Schmutzteilen ins Zuluftgitter kann die Förderleistung und den Volumenstrom vermindern. Den Zustand des Zuluftgitters regelmäßig überprüfen und nach Bedarf von Fremdkörpern reinigen.

**6. Wartung der Lüftungsrohre (alle fünf Jahre)**

Auch wenn Sie alle empfohlenen Wartungsarbeiten regelmäßig durchführen, kann etwas Staub in die Lüftungsrohre gelangen und somit die Förderleistung und den Volumenstrom vermindern.

**WARTUNGSHINWEISE DER LÜFTUNGSANLAGE**

1.

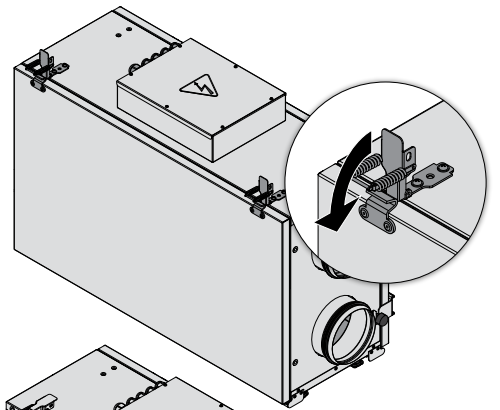
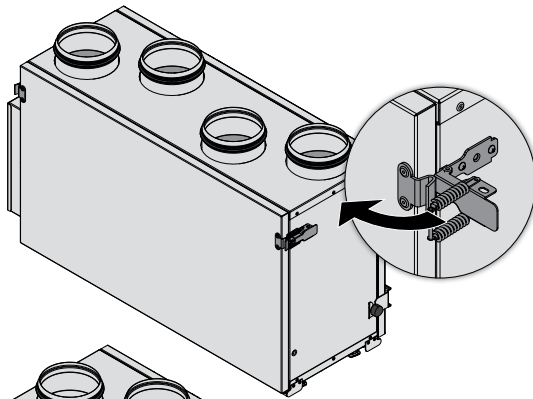

2.

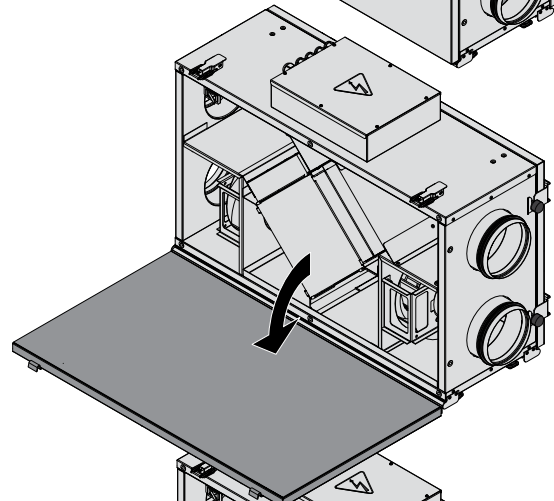
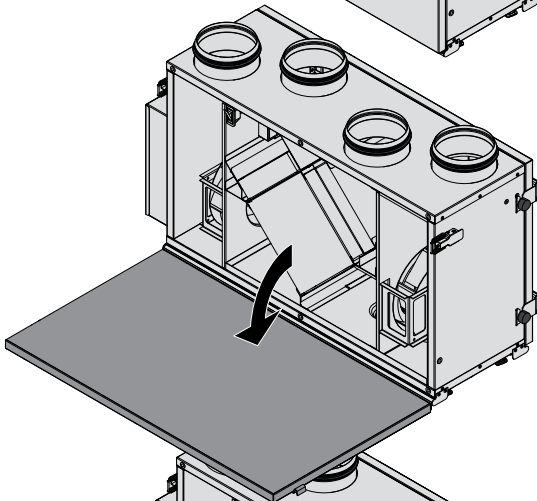

3.

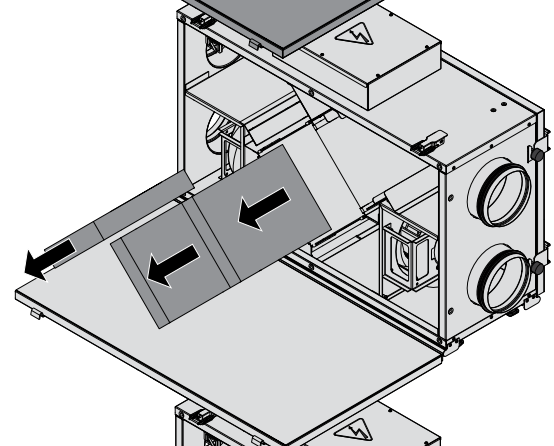
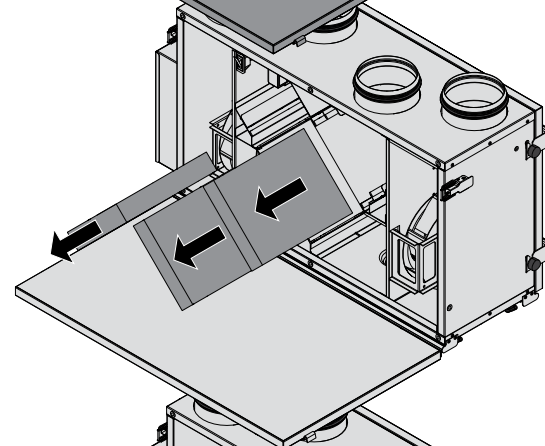

4.

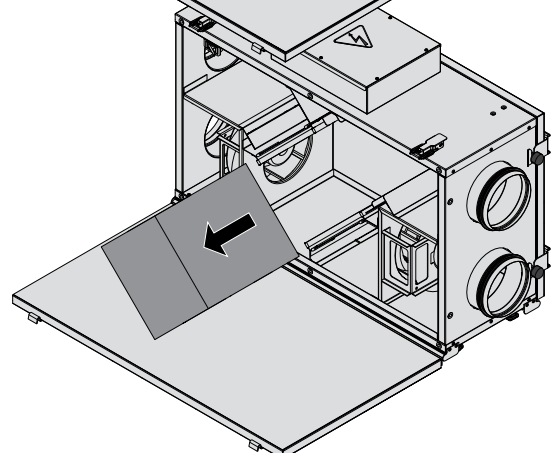
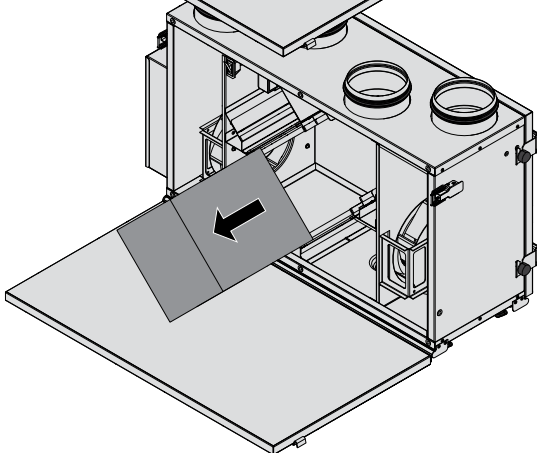

**STÖRUNGSBEHEBUNG**

<b>Störung</b>	<b>Mögliche Gründe</b>	<b>Abhilfe</b>
Der Ventilator/die Ventilatoren startet/starten beim Anschalten der Anlage nicht.	Keine Stromversorgung	Überprüfen Sie, ob die Stromversorgung richtig angeschlossen ist. Beseitigen Sie ansonsten den Anschlussfehler.
Kalte Zuluft	Verschmutzter Abluftfilter	Den Abluftfilter reinigen oder ersetzen.
	Der Wärmetauscher ist vereist.	Den Wärmetauscher auf Vereisung überprüfen. Bei Bedarf die Lüftungsanlage ausschalten und das Eis schmelzen lassen.
Niedrige Förderleistung	Verschmutzte Filter, Ventilatoren und Wärmetauscher	Reinigen oder ersetzen Sie die Filter, reinigen Sie die Ventilatoren und den Wärmetauscher.
	Verstopftes oder beschädigtes Lüftungssystem	Die Bestandteile der Entlüftung reinigen oder ersetzen (Lüftungsröhre, Diffusoren, Verschlussklappen, Gitter).
Geräusch, Vibration	Verschmutzte Flügelräder des Ventilators	Die Flügelräder der Ventilatoren reinigen.
	Lose Schraubverbindung in den Ventilatoren oder im Gehäuse	Die Schrauben in den Ventilatoren oder im Gehäuse festziehen.
Wasseraustritt (nur bei KOMFORT Ultra S/L 250-H)	Verstopftes, beschädigtes oder falsch montiertes Kondensatablaufsystem	Reinigen Sie das Kondensatablaufsystem. Den Neigungswinkel des Kondensatablaufsystems überprüfen. Sicherstellen, dass der Siphon mit Wasser gefüllt ist und die Ablaufrohre vor Frost geschützt sind.



## **LAGERUNGS- UND TRANSPORTVORSCHRIFTEN**

- Das Gerät in der Originalverpackung in einem belüfteten Raum bei einer Temperatur von +5 °C bis +40 °C und einer relativen Luftfeuchtigkeit bis maximal 70 % lagern.
- Dämpfe und Fremdstoffe in der Luft, die Korrosion verursachen und Anschluss-Abdichtungen beschädigen können, sind nicht zulässig.
- Bei Umschlagsarbeiten Hebezeug zur Vorbeugung möglicher Schäden verwenden.
- Die Transporterfordernisse für diese Ladungsart sind zu erfüllen.
- Die Beförderung mit Fahrzeugen jeglicher Art muss unter stetigem Schutz vor schädlichen mechanischen und witterungsbedingten Einflüssen erfolgen. Das Gerät nur in der Betriebslage transportieren.
- Be- und Entladearbeiten sorgfältig durchführen, vor Stößen schützen.
- Vor der ersten Verwendung nach dem Transport bei niedrigen Temperaturen muss das Gerät mindestens 3-4 Stunden bei Raumtemperatur aufbewahrt werden.

## HERSTELLERGARANTIE

Das Produkt entspricht den Europäischen Normen und Standards, den Richtlinien über Niederspannung und elektromagnetische Verträglichkeit. Hiermit erklären wir, dass das Produkt mit den maßgeblichen Anforderungen aus Richtlinie 2014/30/EU über elektromagnetische Verträglichkeit, Niederspannungsrichtlinie 2014/35/EU und Richtlinie 93/68/EWG über CE-Kennzeichnung übereinstimmt.

Dieses Zertifikat ist nach Prüfung des Produktes auf das Obengenannte ausgestellt.

Der Hersteller setzt eine Garantiedauer von 24 Monaten ab Verkaufsdatum über den Einzelhandel fest, unter der Bedingung der Erfüllung der Vorschriften für Transport, Lagerung, Montage und Betrieb durch den Verbraucher.

Bei Funktionsstörungen des Geräts durch werkseitig verursachte Fehler, die innerhalb der Garantiefrist auftreten, hat der Verbraucher Anspruch auf kostenlose Behebung der Mängel am Gerät mittels Garantiereparatur durch den Hersteller.

Die Garantiereparatur umfasst insbesondere Arbeiten zur Behebung von Mängeln beim Betrieb des Geräts, um eine bestimmungsgemäße Nutzung des Geräts innerhalb der Garantiefrist sicherzustellen.

Die Mängelbehebung erfolgt durch Ersatz oder Reparatur der defekten Teile oder Einheiten des Geräts.

### Die Garantie-Serviceleistung umfasst nicht:

- regelmäßige technische Wartung
- Montage/Demontage des Geräts
- Einrichten des Geräts

Für die Garantiereparatur muss der Verbraucher das Gerät, die Betriebsanleitung mit dem Vermerk des Kaufdatums sowie einen Zahlungsbeleg als Bestätigung des Kaufs vorlegen.

Das vorgelegte Modell des Geräts muss mit dem Modell übereinstimmen, welches in der Betriebsanleitung angegeben ist.

Wenden Sie sich für Garantieleistungen an den Verkäufer des Geräts.

### Die Garantie gilt nicht in folgenden Fällen:

- Der Verbraucher legt den Ventilator nicht vollständig vor, wie in der Betriebsanleitung angegeben, einschließlich der vom Verbraucher demontierten Bestandteile des Geräts.
- Nichtübereinstimmung des Modells oder der Marke des Geräts mit den Angaben auf der Verpackung und in der Betriebsanleitung.
- Nicht fristgerechte technische Wartung des Geräts durch den Verbraucher.
- Bei vom Verbraucher zugefügten äußerlichen Beschädigungen des Gehäuses und der inneren Einheiten (außer äußeren Änderungen am Gerät, welche für die Montage notwendig sind).
- Änderungen an der Konstruktion des Gerätes oder technische Änderungen am Gerät.
- Austausch und Verwendung von Einheiten oder Teilen, die nicht durch den Hersteller vorgesehen sind.
- Unzweckmäßige Benutzung des Geräts.
- Verletzung der Montagevorschriften des Geräts durch den Verbraucher.
- Verletzung der Vorschriften für die Steuerung des Geräts durch den Verbraucher.
- Anschluss des Geräts an ein Stromnetz mit einer anderen Spannung, als in der Betriebsanleitung angegeben ist.
- Ausfall des Geräts infolge von Spannungssprüngen im Stromnetz.
- Durchführung einer selbständigen Reparatur des Geräts durch nichtautorisierte Personen.
- Reparaturen des Geräts durch Personen, die nicht vom Hersteller autorisiert sind.
- Ablauf der Garantiefrist des Geräts.
- Verletzung geltender Vorschriften für die Beförderung des Geräts durch den Verbraucher.
- Verletzung der Vorschriften über die Lagerung des Geräts durch den Verbraucher.
- Rechtswidrige Handlungen von Drittpersonen in Bezug auf das Gerät.
- Ausfall des Geräts infolge höherer Gewalt (Feuer, Überschwemmung, Erdbeben, Kriege, militärische Handlungen jeder Art, Blockaden).
- Fehlen der Plomben, wenn solche durch die Betriebsanleitung vorgesehen sind.
- Nichtvorlage der Betriebsanleitung mit ausgewiesenem Kaufdatum.
- Fehlen des Kaufbelegs mit ausgewiesenem Kaufdatum, welcher den Kauf bestätigt.



**ERFÜLLEN SIE DIE VORLIEGENDEN BETRIEBSANFORDERUNGEN, UM EINE ORDNUNGSGEMÄßE FUNKTION UND EINE LANGE LEBENSDAUER DES GERÄTS SICHERZUSTELLEN.**



**DIE GEWÄHRLEISTUNGSANSPRÜCHE KÖNNEN NUR DANN GELTEND GEMACHT WERDEN, WENN DAS GERÄT, EIN KAUFBELEG UND DIE BETRIEBSANLEITUNG, IN DER DAS KAUFDATUM NOTIERT IST, VORLIEGEN.**

## ABNAHMEPROTOKOLL

<b>Typ des Geräts</b>	Die Lüftungsanlage mit Wärmerückgewinnung
<b>Modell</b>	KOMFORT Ultra ____250-____S____
<b>Seriennummer</b>	
<b>Herstellungsdatum</b>	
<b>Prüfzeichen</b>	

## VERKÄUFERINFORMATIONEN

<b>Bezeichnung der Verkaufsstelle</b>	
<b>Anschrift</b>	
<b>Telefon</b>	
<b>E-Mail</b>	
<b>Kaufdatum</b>	
Gerät mit sämtlichem Zubehör mit einer Betriebsanleitung erhalten. Die Garantiebedingungen sind verständlich und akzeptiert.	
<b>Unterschrift des Käufers</b>	

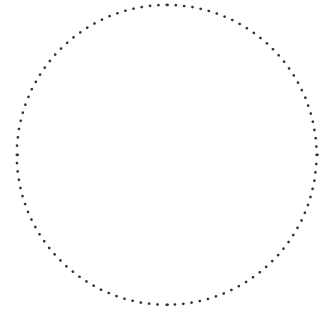

Stempel des Händlers

## MONTAGEPROTOKOLL

Das Gerät KOMFORT Ultra ____250-____S____ ist montiert und an das Stromnetz gemäß den Anforderungen dieser Betriebsanleitung angeschlossen.	
<b>Firmenname</b>	
<b>Anschrift</b>	
<b>Telefon</b>	
<b>Name, Vorname des Monteurs</b>	
<b>Montagedatum</b>	<b>Unterschrift</b>
Die Montage des Geräts entspricht allen geltenden lokalen und nationalen Bau Normen, elektrischen und technischen Normen und Standards. Das Gerät funktioniert einwandfrei, wie vom Hersteller vorgesehen.	
<b>Unterschrift</b>	

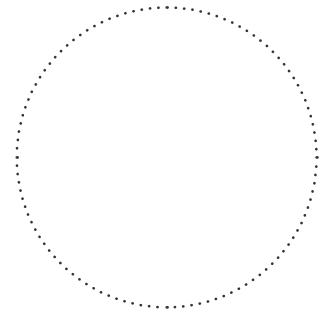

Stempel der Montagefirma

## GARANTIEKARTE

<b>Typ des Geräts</b>	Die Lüftungsanlage mit Wärmerückgewinnung
<b>Modell</b>	KOMFORT Ultra ____250-____S____
<b>Seriennummer</b>	
<b>Herstellungsdatum</b>	
<b>Kaufdatum</b>	
<b>Garantiefrist</b>	
<b>Händler</b>	

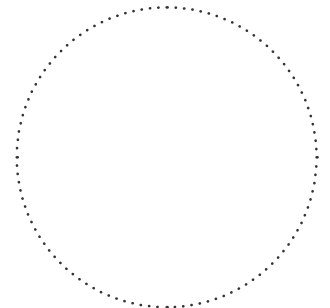

Stempel des Händlers



**BLAUBERG**  
*Ventilatoren*

